



Elektrisch schwenkbarer Flachbildschirm-Halter 26-60 Zoll

WebCode: CMB629



- motorisierte schwenkbare Halterung für Flachbildschirme
- Schwenkbereich: 90 Grad links oder 90 Grad rechts (montageseitig, die Halterung muss je nach Drehrichtung um 180° gedreht montiert werden)
- Wandabstand Wandarm eingezogen: min: 5 cm
- universelles Aufnahmesystem für Flachbildschirme
- hochwertiger auf Langlebigkeit ausgelegter Antrieb
- starker Motor für eine langsame ruckelfreie Bewegung
- Bewegung wird über mitgelieferte Fernbedienung (Infrarot)
- eingebauter IR-Empfänger
- automatische Rückkehr der Halterung in die HOME-Position nach ausschalten des Bildschirms
- Zwischenstopp möglich
- einstellbarer Anfangs- und Endpunkt
- Betriebsspannung: DC 12Volt, 0,5A
- incl. aller Befestigungsmaterialien für Wand und Bildschirm
- incl. Stromadapter: Eingang: 100-240VAC, Ausgang: DC 12V - 1A
- Farbe: schwarz
- Garantie: 1 Jahr

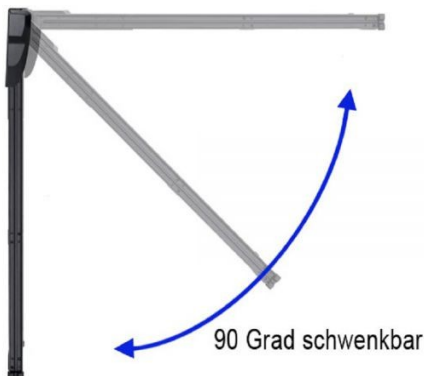

- **Aufnahmesystem für den Bildschirm**
- für Flachbildschirme von 32- 60 Zoll
- Tragkraft gesamt: 30 kg
- VESA Aufnahme: 200x200, 300x200, 300x300, 400x200, 400x400, mm und alle Zwischenmasse
- Eigengewicht: 6,4kg
- Größe: 730x435x47 (BxLxH)
- Schwenkarmlänge kann von 740 mm bis auf 1001 mm verstellt werden
- damit ist eine Anpassung der Armlänge an die Breite Ihres Bildschirms möglich

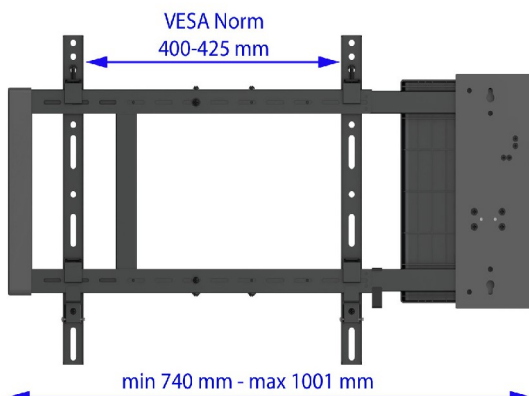

- **Kann ein größerer Bildschirm montiert werden?**
- bei einer VESA Norm von 400x400 mm können Bildschirme bis zu einer Breite von 1368 mm montiert werden

Zeichnung Elektrisch schwenkbarer Flachbildschirm-Halter 26-60 Zoll

WebCode: CMB629

