

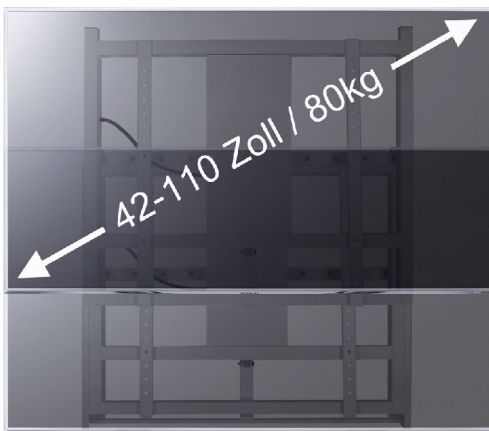

MB E-Wall M elektrisch höhenverstellbare Wandhalterung Hub 80kg

WebCode: CMB1166

www.CMB-Systeme.de



- für Flachbilddisplays geeignet
- abgerundete Kanten für weichen, professionellen Look
- ideal für den Einsatz in Unternehmen und Klassenzimmern
- höhenverstellbar mit Fernbedienung
- Installation ohne technisches Know-How und Erfahrung möglich
- Einstellung der idealen Position für Präsentationen oder Digital Signage-Anwendungen
- Abstimmung auf sitzendes oder stehendes Publikum problemlos möglich
- Multifunktionale Leistung in absoluter Perfektion
- hochwertige Verarbeitung
- Teile und Baugruppen in bester Qualität
- absolut wartungsarm
- umfangreich getestet unter strengsten Auflagen
- Höchstmaß an Flexibilität
- einfache Bedienung über kabelgebundene Fernbedienung
- großes Zubehörangebot für individuelle Erweiterungen
- besonders leiser Motor mit diskretem Einbau
- kinderleichte Installation dank vormontierten Komponenten
- Lieferung inkl. aller erforderlichen Montagematerialien
- optional mit Interactive White Board kombinierbar mit 60 bis 105 Zoll, maximale Höhe 1470 mm
- versteckte Kabelverlegung hinter dem Display



Displayaufnahme

- geeignet für 42 bis 110 Zoll Displays / 107-279 cm
- komfortable Höhenverstellung per Fernbedienung um 500 mm
- für LED, LCD und Plasmadisplays
- kinderleichte Einstellung des perfekten Blickwinkels für maximalen Komfort
- VESA-kompatibel bis zu 1200 x 800 mm inkl. Sonderzubehör, entspricht 100 – 800 und 350 – 900 mm
- ausgelegt auf große Bildschirme
- hohe Belastbarkeit von bis zu 80 kg
- inkl. Motorisierung für einfache Bildschirmeinstellung
- Technische Details:
- Maße: 1148 x 1005 x 127 mm
- Eigengewicht; 43 kg
- maximale Tragkraft 80 kg
- maximale Tragkraft des Interactive Whiteboard: 70 kg
- Farbe: Weiß
- Garantie 1 Jahr

Masse MB E-Wall M elektrisch höhenverstellbare Wandhalterung Hub 80kg
WebCode: CMB1166

